

Gadlee®

GT 30 / GT30i

Автоматическая поломоечная машина

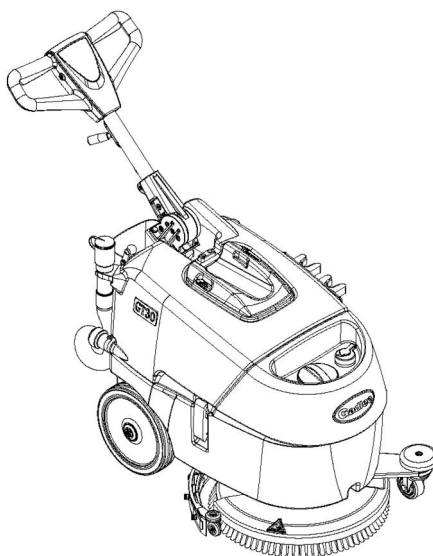

РУКОВОДСТВО ОПЕРАТОРА

! Внимание! ОБЯЗАТЕЛЬНО ПРОЧИТАЙТЕ НАСТОЯЩЕЕ РУКОВОДСТВО

В настоящем руководстве содержится важная информация по использованию и безопасной эксплуатации этой машины. Если вы не прочтаете настоящее руководство перед эксплуатацией или проведением каких-либо работ по техническому обслуживанию вашей машины Gadlee, это может привести к травме оператора или других людей, а также к повреждению машины или нанесению ущерба другому имуществу. Прежде чем работать с этой машиной, вам необходимо пройти обучение по работе с ней. Если ваши операторы не могут прочитать настоящее руководство, прежде чем пытаться управлять этой машиной, вы должны полностью довести до операторов положения этого руководства.

ТЕХНИЧЕСКИЕ ХАРАКТЕРИСТИКИ

		GT30	GT30i
Ширина отмываемой дорожки	мм	430	430
Ширина швабры	мм	530	530
Макс. теоретическая производительность	м ² /ч	1505	1505
Количество щеток	п°	1	1
Диаметр щетки	мм	430	430
Макс. давление щетки	кг	17	17
Скорость вращения щетки	об/мин	150	150
Мощность электродвигателя щеток	Вт	350	350
Управление приводом	/	Механическое	Механическое
Макс. скорость	км/ч	2,5	2,5
Мощность электродвигателя на всасывании	Вт	310	310
Уровень шума	дБ(А)	69	69
Бак раствора	л	27	27
Бак грязной воды	л	30	30

		GT30	GT30i
Диаметр колеса	мм	250	250
Чистая масса без аккумуляторов	кг	51	51
Количество аккумуляторов	п°	2	1
Напряжение аккумуляторов при последовательном подключении	В	24	24
Емкость одного аккумулятора	А*ч	85 AGM (гелевый)	50 Lithium (литиевый)
Масса одного аккумулятора	кг	26 AGM (гелевый)	16 Lithium (литиевый)
Напряжение источника питания	В	24 пост. тока	24 пост. тока
Размеры аккумуляторного отсека (длина, ширина, высота)	мм	334х 260х 220	334х 260х 220
Размеры машины (длина, ширина, высота)	мм X/Y/Z	900х 575х 1200	900х 575х 1200
Размеры упаковки (длина, ширина, высота)	мм	1056х 684х 937	1056х 684х 937

Данные могут быть изменены без уведомления.

Размеры машины

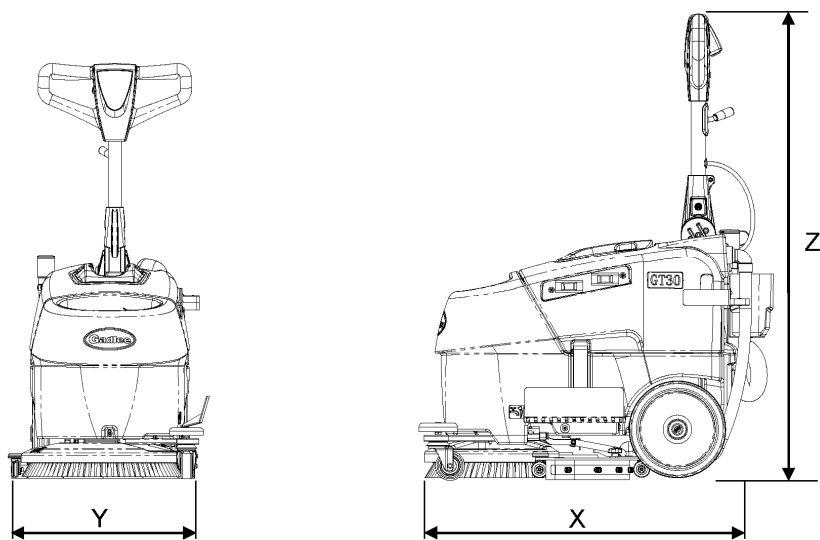

X-Y-Z: См. таблицу «ТЕХНИЧЕСКИЕ ХАРАКТЕРИСТИКИ»



A series of horizontal lines for writing, consisting of 25 evenly spaced lines that span the width of the page.

РУССКИЙ

1. СОДЕРЖАНИЕ

1. СОДЕРЖАНИЕ	2
2. ОБЩИЕ СВЕДЕНИЯ.....	4
2.1 Область применения руководства.....	4
2.2 Идентификация машины.....	5
2.3 Документация, прилагаемая к машине	5
3. ТЕХНИЧЕСКАЯ ИНФОРМАЦИЯ.....	5
3.1 Общее описание.....	5
3.2 Компоненты машины.....	5
3.3 Зоны опасности	5
3.4 Принадлежности	6
4. ИНФОРМАЦИЯ ПО БЕЗОПАСНОСТИ.....	6
4.1 Стандарты безопасности.....	6
4.2 Информация о безопасности для аккумуляторов и их зарядного устройства	8
5. ТРАНСПОРТИРОВКА И УСТАНОВКА	9
5.1 Подъем и транспортировка упакованной машины	9
5.2 Проверка машины после доставки	9
5.3 Распаковка.....	9
5.4 Электрические соединения и заземление (модели с кабелем).....	10
5.5.....	10
5.5.1 Аккумуляторы: подготовка.....	10
5.5.2 Аккумуляторы: установка и подключение	11
5.5.3 Аккумуляторы: извлечение	11
5.6 Зарядное устройство аккумуляторов	11
5.6.1 Выбор зарядного устройства аккумуляторов.....	12
5.6.2 Выбор зарядного устройства аккумуляторов.....	12
5.7 Подъем и транспортировка машины	12
6. ПРАКТИЧЕСКОЕ РУКОВОДСТВО ДЛЯ ПОЛЬЗОВАТЕЛЯ	12
6.1 Устройства управления – описание	12
6.2 Установка и регулировка швабры.....	13
6.3 Движение машины, когда она не работает	13
6.4 Установка и замена щеток / приводных дисков / валиков.....	13
6.5 Моющие средства – использование	13
6.6 Настройка машины.....	14
6.7 Работа	14
6.8 Несколько полезных советов по оптимальному использованию машины.....	15
6.8.1 Предварительная мойка щетками или накладками	15
6.8.2 Сушка	16
6.9 Слив грязной воды	16
6.10 Слив чистой воды	16

7. НЕРАБОЧИЕ ПЕРИОДЫ	16
8. ТЕХНИЧЕСКОЕ ОБСЛУЖИВАНИЕ И ПОДЗАРЯДКА АККУМУЛЯТОРОВ.....	17
8.1 Аккумуляторы.....	17
8.2 Зарядка аккумуляторов.....	18
9. ИНСТРУКЦИИ ПО ТЕХНИЧЕСКОМУ ОБСЛУЖИВАНИЮ	19
9.1 Техническое обслуживание - общие правила	19
9.2 Плановое техническое обслуживание.....	19
9.2.1 Поплавковый выключатель: очистка.....	19
9.2.2 Лопатки швабры: замена.....	19
9.3 Периодическое техническое обслуживание	20
9.3.1 Ежедневное техническое обслуживание	20
9.3.2 Еженедельное техническое обслуживание	20
9.3.3 Полугодовое техническое обслуживание	20
10. УСТРАНЕНИЕ НЕИСПРАВНОСТЕЙ.....	21
10.1 Способы устранения возможных неисправностей	21

2. ОБЩИЕ СВЕДЕНИЯ



Перед началом любых операций на этой машине внимательно прочтите настоящее руководство¹.

2.1 Область применения руководства

Настоящее руководство было составлено производителем и считается неотъемлемой частью машины. В руководстве определяется назначение машины и содержится полная информация для операторов². Помимо настоящего руководства, которое содержит необходимую информацию для пользователей, были выпущены другие публикации со специальной информацией для специалистов, отвечающих за техническое обслуживание³. Постоянное соблюдение инструкций гарантирует безопасность человека и машины, снижение эксплуатационных расходов, качественные результаты и более длительный срок службы самой машины. Несоблюдение предписанных правил может нанести травмы людям, повредить машину, испортить вымытый пол и даже окружающую среду. Чтобы быстро найти определенные темы, воспользуйтесь содержанием в начале настоящего руководства. Абзацы, которыми запрещается пренебрегать, выделены жирным шрифтом, им предшествуют определенные ниже символы.

! ОПАСНО

Указывает на то, что необходимо соблюдать осторожность, чтобы избежать серьезных последствий, которые могут привести к гибели персонала или нанести возможный вред здоровью.



ПРЕДУПРЕЖДЕНИЕ

Указывает на то, что необходимо соблюдать осторожность, чтобы избежать серьезных последствий, которые могут привести к повреждению машины, ухудшению окружающей среды, в которой используется машина, или причинить экономический ущерб.

i ИНФОРМАЦИЯ

Особо важные инструкции.

В соответствии с политикой компании по постоянному развитию и обновлению продукции, производитель оставляет за собой право вносить изменения без уведомления.

Хотя ваша машина может существенно отличаться от показанной на рисунках в настоящем документе, безопасность и достоверность информация гарантируются.

¹ Определение «машина» заменяет коммерческое название, на которое ссылается настоящее руководство.

² Персоналу разрешено использовать машину, не выполняя операции по техническому обслуживанию, требующие точных технических знаний.

³ Специалисты, обладающие опытом, технической подготовкой и знанием норм и законов, необходимых для работы, и способные распознавать и избегать возможных опасностей при обращении с машиной, установке, использовании машины и выполнении операций по техническому обслуживанию.

2.2 Идентификация машины

В паспортной табличке, прикрепленной к задней части машины, указана следующая информация:

- Код модели
- Модель машины
- Напряжение источника питания
- Общая номинальная мощность
- Серийный номер (номер регистрации)
- Год изготовления
- Общая масса
- Максимальная масса при полной загрузке
- Самый крутой склон, который можно преодолеть
- Штрих-код с серийным номером
- Идентификация производителя

2.3 Документация, прилагаемая к машине

- Руководство пользователя
- Гарантийный талон
- Сертификат соответствия ЕС

3. ТЕХНИЧЕСКАЯ ИНФОРМАЦИЯ

3.1 Общее описание

Машина представляет собой поломоечную машину, которую можно использовать в строительных и промышленных условиях для уборки, мытья и сушки плоских, горизонтальных, гладких или умеренно неровных полов, полов с ровными поверхностями и без препятствий. Машина выпускается либо в модели с аккумулятором, либо в модели с кабелем для соответствия требованиям по автономности и массе. Поломоечная машина распределяет по полу надлежащее количество раствора воды и моющего средства и чистит пол щетками, удаляя загрязнения. Тщательно выбирая подходящее моющее средство и щетки (или абразивные диски или валики) из широкого ассортимента доступных комплектующих, машину можно приспособить к различным сочетаниям полов и загрязнений.

С помощью системы всасывания жидкости, встроенной в машину, пол также можно высушить после мытья. Сушка осуществляется за счет разрежения в баке грязной воды, создаваемого всасывающим электродвигателем. Швабра, подсоединенная к баку, собирает грязную воду.

3.2 Компоненты машины

Основные компоненты машины (рис. А):

- Бак моющего раствора (рис. А, поз. 1): используется для хранения и перемещения смеси чистой воды и моющего средства.
- Бак грязной воды (рис. А, поз. 2): используется для сбора грязной воды, всасываемой с пола в процессе мойки.
- Панель управления (рис. А, поз. 3).
- Блок головок (рис. А, поз. 4): основной элемент представлен щетками, которые распределяют моющий раствор по полу, удаляя загрязнения.
- Узел швабр (или приспособление для вытирания, рис. А, поз. 5): используется для протирки и сушки пола, всасывания разлитой по полу воды.

3.3 Зоны опасности

А - Блок баков: опасность некоторых моющих средств из-за способности вызвать раздражения глаз, кожи, слизистых оболочек, органов дыхания и удушья. Опасность, вызванная загрязнениями, извлеченными из окружающей среды (микроорганизмы и химические вещества). Опасность защемления между баком грязной воды и баком раствора при установки на место бака грязной воды на бак раствора.

В - Панель управления: опасность короткого замыкания.

С - Нижняя часть моющей головки: опасность из-за вращения щетки/валика.

Д - Задние колеса: опасность защемления между колесами и шасси.

Е - Аккумуляторный отсек (расположен в баке раствора): опасность из-за коротких замыканий между полюсами аккумуляторов и наличия водорода в процессе зарядки аккумуляторов.

3.4 Принадлежности

- Щетинные щётки: используется для мытья деликатных полов и для полировки.
- Полипропиленовые щетки: используются для обычного мытья пола.
- Щетки Тупех: используются для удаления скопившихся стойких загрязнений на прочных полах.
- Чистящая накладка: позволяет использовать следующие диски:
 - * Белая накладка: используется для мытья и полировки поверхностей из мрамора и им подобных.
 - * Красная накладка: используется для мытья прочных полов.
 - * Черная накладка: используется для отмыывания стойких загрязнений на прочных полах.

4. ИНФОРМАЦИЯ ПО БЕЗОПАСНОСТИ

4.1 Стандарты безопасности



Внимательно прочтите «Руководство пользователя» перед запуском и эксплуатацией, а также перед выполнением технического обслуживания или любой другой работой на машине.

 **ВАЖНО**

Придерживайтесь всех инструкций, содержащихся в настоящем руководстве (особенно тех, которые касаются опасности и предупреждений), и соблюдайте положения, указанные в прикрепленных к машине табличках по безопасности. Производитель не несет какую-либо ответственность за травмы людей или материальный ущерб, возникшие в результате несоблюдения этих инструкций.

Машина должна использоваться только лицами, которые прошли обучение по эксплуатации машины и/или показали свои способности и получили четкие инструкции по эксплуатации машины. несовершеннолетним запрещается пользоваться машиной.

Запрещается использовать машину не по назначению. Строго соблюдайте все стандарты и условия безопасности, применяемые в здании, в котором будет эксплуатироваться машина (например, фармацевтические компании, больницы, химические предприятия и т. д.).

Не используйте машину в местах с недостаточным освещением или взрывоопасной средой, на дорогах общего пользования, при наличии опасных для здоровья загрязнений (пыль, газ и т. д.) и в неподходящей среде.

Машина всегда должна находиться внутри помещения.

Машина предназначена для эксплуатации при температуре от +4 °С до +35 °С. Когда машина не используется, диапазон температур составляет от +0 °С до +50 °С. Машина предназначена для работы при влажности от 30% до 95%. Машина может использоваться только на высоте над уровнем моря не выше 2000 м.

Строго запрещается использовать и собирать легковоспламеняющиеся жидкости или взрывчатые вещества (например, бензин, мазут и т. д.), горючие газы, сухую пыль, кислоты и растворители (например, растворители для краски, ацетон и т. д.), даже если они разбавлены. Запрещается собирать горящие или раскаленные предметы.

Запрещается использовать машину на склонах или пандусах с уклоном более 2%. При небольших уклонах не используйте машину в поперечном направлении, обязательно осторожно маневрируйте и не двигайтесь задним ходом.

При транспортировке машины по более крутым пандусам или уклонам соблюдайте предельную осторожность, чтобы не допустить опрокидывания и/или неконтролируемого ускорения. Перемещайте машину по пандусам и/или ступенькам только с поднятыми щетками.

Запрещается парковать машину на уклоне.

Запрещается оставлять машину без присмотра с включенными электродвигателями. Перед завершением работы с машиной выключите механизм или электродвигатели, убедитесь, что машина не может случайно сдвинуться с места, и отключите электропитание.

Обязательно обращайтесь внимание на других людей, особенно на детей, находящихся в зоне работы машины.

Запрещается использовать машину для перевозки людей или предметов, или для буксировки. Запрещается буксировать машину.

Строго запрещается класть на машину любые предметы. Запрещается загромождать вентиляционные и теплоотводящие отверстия. Запрещается удалять, модифицировать и обходить предохранительные устройства.

Многочисленные неприятные ситуации показали, что разнообразные личные вещи могут стать причиной серьезных несчастных случаев. Перед началом работы снимите украшения, часы, галстуки и т. п. Оператор обязательно должен надевать средства индивидуальной защиты – защитный фартук или комбинезон, нескользящую непромокаемую обувь, резиновые перчатки, защитные очки и наушники, а также маску для защиты дыхательных путей. Держите руки подальше от движущихся частей.

Запрещается использовать моющие средства, отличные от указанных. Следуйте инструкциям, указанным в соответствующем паспорте безопасности. Моющие средства рекомендуется хранить в недоступном для детей месте. При попадании в глаза следует немедленно промыть их большим количеством воды. При проглатывании немедленно обратитесь к врачу.

При наличии, особенно, сильных магнитных полей необходимо оценить возможное их влияние на управляющую электронику.

Запрещается мыть машину под струями воды.

Собранные материалы содержат мусор, пыль, грязь, и подлежат утилизации в соответствии с действующим законодательством.

В случае неисправности и/или неправильной работы немедленно выключите машину, отсоедините ее от электросети или аккумуляторов и не пытайтесь самостоятельно проводить ремонт. Обратитесь в сервисный центр, авторизованный производителем.

Все операции по техническому обслуживанию должны выполняться в хорошо освещенном месте и только после отключения машины от источника питания путем отсоединения клемм аккумуляторных батарей. Все работы с электрической системой, а также все операции по техническому обслуживанию и ремонту, кроме явно описанных в настоящем руководстве, должны выполняться только квалифицированным персоналом, экспертом в данной области.

Убедитесь, что розетки, используемые для моделей с кабелем или зарядным устройством, подключаются к подходящей системе заземления и защищены дифференциальными тепловыми электромагнитными выключателями.

Регулярно проверяйте кабель питания. При повреждении эксплуатация машины запрещена. Замените ее на аналогичную модель или обратитесь в специализированный сервисный центр (модель с питанием от кабеля).

Убедитесь, что электрические характеристики машины (напряжение, частота, поглощаемая мощность), указанные в паспортной табличке, соответствуют характеристикам распределительного пункта электроснабжения. Машина с кабелем оснащена тремя проводами и трехконтактной заземляющей вилкой. Желто-зеленый провод кабеля — это провод заземления: никогда не подключайте этот провод к другим проводам, кроме отвода заземления вилки. (модель с питанием от кабеля).

Чтобы гарантировать безопасную и безотказную работу машины, разрешается использовать только оригинальные принадлежности и запасные части, поставляемые производителем. Запрещается использовать детали, снятые с других машин или взятые из других комплектов.

Конструкция машины обеспечивает десятилетний срок службы с даты изготовления, указанной в паспортной табличке. По истечении этого времени, независимо от того, использовалась машина или нет, ее следует утилизировать в соответствии с действующим законодательством страны, в которой она используется:

- машина должна быть отключена от источника питания, жидкости должны быть слиты, машина почищена;
- машина классифицируется как специальные отходы типа WEEE и подпадает под действие новых правил по охране окружающей среды (2002/96/EC WEEE). Машину необходимо утилизировать отдельно от обычных отходов в соответствии с действующим законодательством и стандартами.



Специальные отходы. Запрещается утилизировать вместе с обычными отходами.

В качестве альтернативы машину можно вернуть производителю для капитального ремонта.

Если вы решили прекратить использование машины, рекомендуется извлечь аккумуляторы и утилизировать их в авторизованном центре сбора отходов.

Кроме того, необходимо убедиться, что все детали машины, которые могут представлять опасность, особенно для детей, сделаны безопасными.

4.2 Информация о безопасности для аккумуляторов и их зарядного устройства

Для подзарядки аккумуляторов используйте только зарядное устройство, входящее в комплект поставки машины.

Зарядное устройство аккумуляторов: Убедитесь, что розетки, используемые для зарядного устройства, подключаются к подходящей системе заземления и защищены дифференциальными тепловыми электромагнитными выключателями. Убедитесь, что электрические характеристики машины (напряжение, частота, поглощаемая мощность), указанные в паспортной табличке, соответствуют характеристикам электросети. Не используйте зарядное устройство, если оно повреждено, обратитесь в сервисный центр Gadlee для замены.

Кислотные аккумуляторы AGM/GEL/WET:

- При использовании аккумуляторной кислоты обязательно строго соблюдайте соответствующие правила техники безопасности.
- Всегда держите аккумуляторы чистыми и сухими, чтобы избежать поверхностных токов утечки.
- Защищайте аккумуляторы от загрязнений, таких как металлическая пыль.
- Строго запрещается класть металлические инструменты на аккумуляторы, так как это может привести к короткому замыканию и взрыву.
- Рядом с аккумуляторами запрещается курить, использовать открытое пламя или искры.
- Аккумуляторы должны утилизироваться по соответствующим каналам, а не как обычные отходы.
- При использовании гелевых аккумуляторов AGM или Gel запрещается снимать крышку аккумуляторного отсека, чтобы добавить воду или кислоту во внутренние элементы.
- При использовании кислоты для герметичных трубчатых аккумуляторов обязательно строго соблюдайте правила техники безопасности.
 - Электролит, содержащийся в аккумуляторах, представляет собой раствор серной кислоты и обладает высокой коррозионной активностью.
 - В случае попадания в глаза немедленно промойте их большим количеством воды и обратитесь к врачу.
 - При попадании на кожу или одежду промойте большим количеством воды.
 - Храните электролит в недоступном для детей месте.
 - Используйте подходящие перчатки и защищайте глаза и лицо.
 - Перед зарядкой аккумуляторов убедитесь, что помещение хорошо проветривается.

Литиевый аккумулятор (заказывается отдельно):

- При использовании литиевого аккумулятора обязательно строго соблюдайте соответствующие правила техники безопасности.
- Запрещается разбирать аккумулятор. Гарантия аннулируется, если удалить гарантийную наклейку.
- При использовании аккумулятора строго запрещается менять местами два электрода, а также класть металлические инструменты на аккумуляторы, так как это может привести к короткому замыканию и взрыву.
- Запрещается стучать по аккумуляторам, бросать и топтать их.

- Запрещается класть аккумулятор близко к огню или воде.
- Запрещается использовать, устанавливать и хранить аккумуляторы в местах с опасной средой (электричество, влажность, высокая или низкая температура, сильное магнитное поле).
- Во избежание поражения электрическим током запрещается прикасаться к аккумулятору мокрой рукой.
- Протирайте аккумулятор только сухой тканью. Запрещается чистить его спиртом или растворителем.
- Для подзарядки аккумуляторов используйте только зарядное устройство, входящее в комплект поставки машины. Запрещается заряжать аккумулятор более 24 часов.
- Если от аккумулятора исходит специфический запах, аккумулятор нагревается, деформируется или появляются какие-либо отклонения во время работы или хранения, необходимо прекратить использование и извлечь аккумулятор из машины.
- Аккумуляторы должны утилизироваться по соответствующим каналам, а не как обычные отходы. Перед утилизацией убедитесь, что полюса аккумуляторов герметичны.
- Свяжитесь с сервисным центром или для получения дополнительной информации.

5. ТРАНСПОРТИРОВКА И УСТАНОВКА

5.1 Подъем и транспортировка упакованной машины



ВАЖНО

Чтобы избежать опрокидывания или случайного падения машины во время всех подъемных операций, убедитесь в надежном закреплении машины. Обязательно загружайте/разгружайте грузовой транспорт в хорошо освещенных местах.

Погрузка машины, упакованной производителем на деревянном поддоне, должна проводиться с помощью подходящего оборудования (см. Директиву ЕС 2006/42 и последующие изменения и/или дополнения) на грузовое транспортное средство. В пункте назначения разгрузка выполняется аналогично.

Упакованный корпус машины следует поднимать только с помощью вилочного погрузчика. Погрузку и разгрузку следует выполнять с осторожностью, чтобы избежать ударов или опрокидывания.

5.2 Проверка машины после доставки

После доставки машины транспортной компанией, убедитесь, что упаковка и машина целы и не повреждены. Если машина повреждена, необходимо сообщить об этом в транспортную компанию и, прежде чем принять товар, вы имеете право (в письменной форме) потребовать возмещения ущерба.

5.3 Распаковка



ВАЖНО

Для распаковки оператору должны предоставляться необходимые средства индивидуальной защиты (перчатки, очки и т. д.), чтобы ограничить риск несчастного случая.

Порядок распаковки машины:

- Разрежьте и снимите полипропиленовые ленты ножницами или кусачками.
- Снимите упаковку.
- Снимите пакеты, входящие в упаковку, и проверьте содержимое:
 - гарантийный талон;
 - руководство по эксплуатации и техобслуживанию;
 - аккумуляторные переключатели с клеммами (только для модели с аккумуляторами).
- В зависимости от модели снимите металлические скобы или обрежьте полипропиленовые ленты, которыми шасси машины крепится к поддону.
- Используя наклонный пандус, сдвиньте машину с поддона назад;
- Почистите машину снаружи, соблюдая правила техники безопасности.
- После распаковки машины можно установить аккумуляторы (модели с аккумуляторами) или установить электрические соединения (модели с кабелем): см. соответствующие параграфы.

При необходимости сохраните упаковочный материал, так как его можно будет снова использовать для защиты машины при переезде или при отправке машины в сервисный центр для ремонта.

В противном случае материал необходимо утилизировать в соответствии с действующим законодательством.

5.4 Электрические соединения и заземление (модели с кабелем)

В паспортной табличке указаны электрические характеристики машины: убедитесь, что частота и напряжение соответствуют параметрам вашей электросети, с которой вы собираетесь работать.

Что касается напряжения, то модели, в табличке которых указано напряжение 230 В, могут использоваться с напряжениями в диапазоне от 220 до 240 В. То же самое относится и к моделям, на которых указано напряжение 115 В, которые можно использовать с напряжением от 110 до 120 В. Частота, указанная на табличке, всегда должна совпадать с частотой сети.



ВАЖНО

Убедитесь, что электрическая сеть правильно заземлена, а розетки (и любые используемые переходники) обеспечивают целостность заземляющих проводников.

! ОПАСНО

Несоблюдение этих инструкций может привести к серьезным травмам людей, повреждению имущества и аннулированию гарантии.

5.5

На эту машину можно установить три различных типа аккумуляторов:

- **Свинцово-кислотные аккумуляторы типа WET:** в этих аккумуляторах необходимо периодически проверять уровень электролита. Если необходимо, доливайте только дистиллированную воду до тех пор, пока пластины не закроются водой; не переполняйте аккумулятор (от поверхности воды до верхнего края пластин должно быть не более 5 мм).
- **Аккумуляторы типа AGM, не требующие технического обслуживания:** этот тип аккумуляторов не требует технического обслуживания.
- **Литиевые аккумуляторы:** этот тип аккумуляторов не требует технического обслуживания.

Технические характеристики должны соответствовать параметрам, указанным в разделе технических характеристик машины. Использование более тяжелых аккумуляторов может значительно ухудшить маневренность и привести к перегреву электродвигателя щетки. Аккумуляторы меньшей емкости и массы требуют более частой подзарядки. Аккумуляторы должны быть заряженными, сухими и чистыми, а их соединения – плотно затянуты.

5.5.1 Аккумуляторы: подготовка

! ОПАСНО

Для установки или обслуживания аккумуляторов у оператора должны быть необходимые средства индивидуальной защиты (перчатки, очки, комбинезон и т. д.), чтобы ограничить риск несчастного случая. Держитесь подальше от открытого огня, не допускайте короткого замыкания полюсов аккумуляторов, избегайте искр и не курите.

Как правило, аккумуляторы поставляются готовыми к использованию.

Только для аккумуляторов типа Wet: Если аккумуляторы сухие, перед их установкой на машину выполните следующие действия:

- Снимите колпачки и заполните все элементы специальным раствором серной кислоты до полного покрытия пластин (требуется не менее пары проходов для каждого элемента).
- Оставьте аккумулятор на 4–5 часов, чтобы пузырьки воздуха вышли на поверхность, и пластины впитали электролит.
- Убедитесь, что уровень электролита все еще выше пластин и при необходимости долейте раствор серной кислоты.
- Закройте колпачки.
- Установите аккумуляторы на машину (процедура, описана ниже).

Перед первым запуском машины зарядите аккумуляторы.

5.5.2 Аккумуляторы: установка и подключение

! ОПАСНО

Убедитесь, что переключатели на панели управления находятся в положении «0» (выключены). Убедитесь, что вы подключили клеммы, отмеченные знаком «+», к положительным полюсам аккумулятора. Не проверяйте уровень заряда аккумуляторов путем образования искры. Строго соблюдайте приведенные ниже инструкции, так как короткое замыкание аккумуляторов может привести к их взрыву.

- Убедитесь, что бак грязной воды пуст, опустошите его, если необходимо (см. соответствующий параграф).
- Снимите бак грязной воды (рис. В, поз. 1) с резервуара для моющего средства, потянув его вверх, убедившись, что вы предварительно вынули всасывающий шланг и сливной шланг бака грязной воды со своего места.
- Поместите аккумулятор в аккумуляторный отсек.

ВАЖНО

Устанавливайте аккумуляторы в машину с помощью подходящих средств в соответствии с их массой. Положительные и отрицательные полюса имеют разный диаметр.

- Руководствуясь расположением кабелей на приведенном выше рисунке, подключите зажимы аккумуляторных проводов и перемычки к полюсам аккумуляторов. Расположив кабели, как показано на рисунке, затяните зажимы на полюсах и смажьте их вазелином.
- Верните блок баков в рабочее положение и зацепите его за бак раствора с помощью фиксирующего крючка.
- Используйте машину в соответствии с приведенными ниже инструкциями.

5.5.3 Аккумуляторы: извлечение

! ОПАСНО

При извлечении аккумуляторов оператор должен быть экипирован соответствующими средствами индивидуальной защиты (перчатки, очки, комбинезон, защитная обувь и т. д.) для снижения риска возникновения несчастных случаев. Убедитесь, что переключатели на панели управления находятся в положении «0» (выключены), а машина выключена. Держитесь подальше от открытого огня, не допускайте короткого замыкания полюсов аккумуляторов, избегайте искр и не курите. Выполните следующие действия:

- Отсоедините провода аккумулятора и клеммы перемычек от полюсов аккумулятора.
- При необходимости снимите устройства, прикрепляющие аккумулятор к основанию машины.
- Поднимите аккумуляторы из отсека с помощью подходящего подъемного оборудования.

5.6 Зарядное устройство аккумуляторов

ВАЖНО

Никогда не допускайте чрезмерный разряд аккумуляторов, это может их необратимо повредить.

і ИНФОРМАЦИЯ

Если машина имеет ВСТРОЕННОЕ зарядное устройство (установленное производителем), никаких операций не требуется, так как оно уже будет готово к использованию.

5.6.1 Выбор зарядного устройства аккумуляторов

Убедитесь, что зарядное устройство совместимо с заряжаемыми аккумуляторами: Зарядное устройство настроено на зарядку аккумулятора, поставляемого с вашей машиной. Если необходимо перейти на аккумулятор другого типа или емкости (например, свинцово-кислотные аккумуляторы, аккумуляторы типа AGM, не требующие технического обслуживания, литиевый аккумулятор и т. д.), необходимо изменить профиль зарядки зарядного устройства, чтобы предотвратить повреждение аккумулятора. Свяжитесь с агентом по продажам или компанией Gadlee для получения дополнительной информации о настройках зарядного устройства.

5.6.2 Выбор зарядного устройства аккумуляторов

Если требуется использовать зарядное устройство, не входящее в комплект поставки машины, необходимо установить на него разъем из комплекта поставки машины (см. раздел «Распаковка» настоящего руководства).

Для установки разъема выполните следующие действия:

- Снимите примерно 13 мм защитной оболочки с черного и красного провода зарядного устройства.
- Вставьте провода в контакты разъема и с усилием надавите подходящими плоскогубцами.
- Соблюдайте полярность (красный провод + (плюс), черный провод - (минус)) при подключении проводов к разъему.

5.7 Подъем и транспортировка машины



ВАЖНО

Все этапы должны выполняться в помещении с достаточным освещением и с соблюдением всех необходимых мер безопасности в этой ситуации. Оператор обязательно должен использовать средства индивидуальной защиты.

Порядок погрузки машины на транспортное средство:

- Опорожните бак грязной воды и бак раствора.
- Поместите машину на поддон, включите стояночный тормоз и закрепите машину полипропиленовыми лентами или металлическими скобами.
- Поднимите поддон с помощью вилочного погрузчика и погрузите его на транспортное средство.
- Закрепите машину на транспортном средстве с помощью тросов, соединенных с поддоном и шасси машины.

6. ПРАКТИЧЕСКОЕ РУКОВОДСТВО ДЛЯ ПОЛЬЗОВАТЕЛЯ

6.1 Устройства управления – описание

Элементы управления и светодиоды машины (рис. С):

- **Индикатор уровня заряда аккумулятора** (рис. С, поз. 2 – только для моделей с аккумуляторами): 3 светодиода (красный, желтый и зеленый), которые показывают уровень заряда аккумулятора. Например:
 - а) **горят красный, желтый и зеленый светодиоды**: напряжение аккумулятора > 24 В;
 - б) **горят красный и желтый светодиоды**: напряжение аккумулятора < 24 В;
 - в) **горит красный светодиод**: напряжение аккумулятора < 23 В;
 - г) **красный светодиод мигает**: напряжение аккумулятора < 21,5 В, аккумуляторы полностью разряжены; через несколько секунд щетка и всасывающий электродвигатель отключаются.
- **Главный выключатель** (рис. С, поз. 3): включает и выключает электропитание всех блоков машины (чтобы выключить машину, удерживайте кнопку нажатой не менее 4 секунд).
- **Кнопка всасывания с подсветкой** (рис. С, поз. 5): включает всасывающий электродвигатель (светодиод горит) и выключает (светодиод не горит), чтобы высушить помытый пол. Индикатор горит, когда на всасывающий электродвигатель подается питание.
- **Индикатор часов работы** (рис. С, поз. 4): отображает часы работы щетки.
- **Кнопка подачи мощного средства** (рис. С, поз. 6): включает (светодиод горит) и выключает (светодиод не горит) подачу мощного средства. Мощное средство не вытекает, если щетка не вращается.
- **Кнопка вращения щетки** (рис. D, поз. 1): включает вращение щетки.

- **Рычаг управление шваброй** (рис. D, поз. 2): позволяет поднимать (если опущена) или опускать (если поднята) швабру.
- **Рычаг регулировки ручки** (рис. D, № 3): позволяет регулировать угол ручки.
- **Переключатель эко-режима ECO** (рис. C, поз. 6): включает и выключает функцию эко-режима ECO.

6.2 Установка и регулировка швабры

Швабра (рис. A, поз. 5) в первую очередь служит для высушивания. Чтобы установить швабру на машину, выполните следующие действия:

- 1) убедитесь, что опорная пластина швабры (рис. A, поз. 5) опущена, в противном случае опустите ее, нажимая на рычаг швабры (рис. D, поз. 2);
- 2) поверните машину назад и положите ручку на пол;
- 3) вставьте два резьбовых штифта в швабру в прорези опоры (рис. E, поз. 1);
- 4) закрепите швабру, затянув две ручки (рис. E, поз. 2);
- 5) Плотно вставьте втулку всасывающей трубки (рис. E, поз. 4) в швабру.

Лопатки швабры соскребают пленку воды и моющего средства с пола и подготавливают машину для сушки. Со временем из-за постоянного трения край лопатки, соприкасающийся с полом, закругляется и трескается, что снижает эффективность сушки и требует его замены. Следует часто проверять состояние износа.

Для идеальной сушки швабру необходимо отрегулировать таким образом, чтобы край задней лопатки изгибался во время работы в каждой точке примерно на 45° по отношению к полу. Отрегулируйте высоту лопатки во время работы, изменяя высоту колесиков, расположенных сзади и сбоку от швабры (рис. E, поз. 3).

6.3 Движение машины, когда она не работает

Для перемещения машины выполните следующие действия:

- Поднимите швабру с помощью рычага швабры (рис. D, поз. 2).
- Отсоедините щетку от головки щетки и поместите ее в держатель щетки, сдвиньте ручку вперед и переместите ее в нужное место.
- После перемещения подсоедините щетку к ее головке.

6.4 Установка и замена щеток / приводных дисков / валиков



ВАЖНО

Запрещается работать, если щетки или приводные диски установлены неправильно.

Присоединение щетки/приводного диска: включите машину, нажав главный выключатель (рис. C, поз. 3) (светодиод горит), положите щетку на пол перед машиной. Поднимите переднюю часть машины, взявшись за ручку, затем опустите ее на щетку, выполнив ее центрирование с крышкой щетки. Несколько раз нажмите кнопку щетки (рис. D, поз. 1), пока щетка автоматически не войдет в зацепление с фланцевой ступицей. Если это не удалось, снова нажмите на рукоятку и повторите центрирование и снова нажмите на рычаг управления щеткой.

Снятие щетки/приводного диска: включите машину, нажав главный выключатель (рис. C, поз. 3) (светодиод горит).

Поднимите переднюю часть машины, взявшись за ручку, затем несколько раз нажмите кнопку щетки (рис. D, поз. 1). После нескольких импульсов щетка (или приводной диск) отцепляется и падает на пол.

6.5 Моющие средства – использование



ВАЖНО

Обязательно разбавляйте моющие средства в соответствии с инструкциями поставщика. Не используйте гипохлорит натрия (отбеливающий раствор) или другие окислители, особенно в высоких концентрациях, а также растворители или углеводороды. Температура воды и моющего средства не должна превышать максимальную температуру, указанную в технических характеристиках. В воде и моющем средстве не должен содержаться песок и/или другие примеси.

Машина была разработана для использования с непенящимися и биоразлагаемыми моющими средствами, специально предназначенными для поломочных машин.

Свяжитесь с производителем, чтобы получить полный и обновленный список доступных моющих средств и химических продуктов; вы получите все документы вместе с руководством «Полная система очистки».

Используйте только изделия, подходящие для полов и удаления загрязнений.

Соблюдайте правила техники безопасности при использовании моющих средств, указанных в разделе «Правила техники безопасности».

6.6 Настройка машины



Перед началом работы наденьте спецодежду, защитные наушники, нескользящую непромокаемую обувь, маску для защиты дыхательных путей, перчатки и все остальные средства индивидуальной защиты, рекомендованные поставщиком используемого моющего средства или необходимые в рабочей среде.

Перед началом работы выполните следующие действия:

- **Модели аккумуляторов:** проверьте уровень зарядки аккумулятора (при необходимости выполните подзарядку).
 - Убедитесь, что бак грязной воды (рис. А, поз. 2) пуст. Если необходимо, опустошите его.
 - Через отверстие спереди заполните бак моющего средства (рис. А, поз. 8) чистой водой и слабопенящимся моющим средством требуемой концентрации. Оставьте не менее 5 см между поверхностью жидкости и отверстием бака.
 - Установите наиболее подходящие щетки или приводные диски для пола и выполняемых работ (см. параграф 3.4).
 - Убедитесь, что швабра (рис. А, поз. 5) надежно закреплена и подсоединена к всасывающему шлангу (рис. Е, поз. 4).
- Убедитесь, что задняя лопатка не изношена.



Если машина используется впервые, рекомендуется потренироваться с ней в течение короткого времени на широкой поверхности без каких-либо препятствий, чтобы приобрести необходимые навыки. Обязательно опорожняйте бак грязной воды перед повторным заполнением бака раствора.

Для эффективной уборки и длительного срока службы оборудования необходимо соблюдать несколько простых правил:

- Подготовьте рабочее место, устранив возможные препятствия.
- Начинайте работу с самого дальнего места, чтобы не затоптать только что убранный участок.
- Выбирайте как можно более прямые пути.
- На широких этажах разделите дорожки на прямоугольные и параллельные участки.

Если необходимо, в конце быстро протрите поверхность шваброй в местах, недоступных для машины.

6.7 Работа

После настройки машины выполните следующие действия:

- Подключите машину:
- **Модель с кабелем:** вставьте вилку кабеля машины в сетевую розетку.
- Опустите швабру с помощью рычага швабры (рис. D, поз. 2).
 - Нажмите главный выключатель (рис. С, поз. 3) (светодиод горит); всасывающий электродвигатель и подача моющего средства также включаются автоматически.

- Нажмите кнопку щетки (рис. D, поз. 1).
- Регулярно проверяйте, чтобы моющее средство доходило до щеток, и при необходимости добавляйте его.
- Во время работы проверяйте качество мойки, регулируйте подачу моющего средства на щетки с помощью крана (рис. G, поз. 2).

ВАЖНО

Опорожняйте бак грязной воды при заполнении бака моющего средства.

- Поплавковый выключатель в баке грязной воды выключает всасывание, если бак заполнен. Если выключатель сработал, прекратите работу и опорожните бак.
- Модели с аккумуляторами: если красный светодиод (рис. C, поз. 2) начинает мигать, аккумуляторы почти разряжены. Через несколько секунд щетка и всасывающий электродвигатель выключаются, чтобы предотвратить чрезмерную разрядку аккумуляторов. Замените аккумуляторы.

В конце работы:

- Отожмите кнопку щетки (рис. D, поз. 1).
- Нажмите кнопку моющего средства (рис. C, поз. 6).
- Поднимите рычаг швабры (рис. D, поз. 2), чтобы поднять швабру с пола; это предотвратит деформацию лопаток из-за постоянного давления;
- Нажмите кнопку всасывания (рис. C, поз. 5) (светодиод горит), чтобы начать всасывание. Дайте машине поработать в режиме всасывания в течение 2 минут, затем нажмите кнопку всасывания (рис. C, поз. 5) (светодиод не горит), чтобы выключить электродвигатель.
- Выключите машину, нажав кнопку (рис. C, поз. 3) (светодиод не горит).
- Снимите щетку (или приводной диск), чтобы предотвратить ее необратимую деформацию.
- В зависимости от модели отключите вилку от розетки или отсоедините аккумуляторы.
- Опорожните и очистите бак грязной воды.

6.8 Несколько полезных советов по оптимальному использованию машины

Если на полу стойкие загрязнения, можно выполнять мытье и сушку по отдельности.

6.8.1 Предварительная мойка щетками или накладками

- Нажмите главный выключатель (рис. C, поз. 3) (светодиод горит).
- Нажмите кнопку всасывания (рис. C, поз. 5) (светодиод не горит), чтобы выключить всасывание.
- Нажмите кнопку щетки (рис. D, поз. 1), чтобы активировать вращение щетки.
- Убедитесь, что всасывающий электродвигатель выключен, а швабра поднята.
- Начните мойку.
- Отрегулируйте подачу моющего средства к щетке с помощью крана (рис. G, поз. 2). Скорость потока регулируется в соответствии с выбранной оператором скоростью. Чем медленнее движется машина вперед, тем меньше требуется воды. Проявляйте терпение при мойке особенно грязных мест, чтобы дать моющему средству время на химическое воздействие, отделив и взвесив грязь, а щеткам — время на эффективное механическое воздействие.

6.8.2 Сушка

Опустите швабру и с работающим всасывающим устройством снова пройдитесь по участку, который уже предварительно вымыт. Таким образом, вы получите результат, аналогичный тщательной мойке, а последующие операции обычного обслуживания, безусловно, займут меньше времени. Для одновременного выполнения мойки и сушки используйте щетки, воду, швабру и всасывающий электродвигатель одновременно.



ВАЖНО

Запрещается оставлять машину без присмотра с работающим всасывающим устройством.

6.9 Слив грязной воды

! ОПАСНО

Используйте подходящие средства индивидуальной защиты. Выполняйте слив воды, когда машина отключена от источника питания.

Сливной шланг бака грязной воды находится сзади машины справа.

Чтобы опорожнить бак:

- Установите машину рядом со сливом.
- Отсоедините сливной шланг (рис. А, поз. 6) от своего места, удерживая шланг рядом с фиксирующей пружиной, и потянув в горизонтальном направлении.
- Держите конец шланга как можно выше и снимите колпачок.
- Постепенно опускайте конец шланга, контролируя интенсивность потока воды, регулируя высоту над полом.
- Проверьте количество грязи, оставшейся в баке грязной воды, и при необходимости промойте бак.
- Закройте сливной шланг колпачком. Убедитесь, что колпачок плотно закрыт, и установите шланг на свое место.
- После этого можно продолжить мойку и сушку.

6.10 Слив чистой воды

! ОПАСНО

Используйте подходящие средства индивидуальной защиты. Выполняйте слив воды, когда машина отключена от источника питания.

Чтобы опорожнить бак:

- Установите машину рядом со сливом.
- Снимите шланг с быстроразъемного соединения сливного крана (рис. G, поз. 1).
- Когда содержимое полностью слито из бака раствора, подсоедините шланг к быстроразъемному соединению (рис. G, поз. 1); проверьте надежность закрытия.

і ИНФОРМАЦИЯ

Для промывки бака грязной воды также можно использовать раствор воды и моющего средства.

7. НЕРАБОЧИЕ ПЕРИОДЫ

Если машина не будет использоваться в течение длительного времени, швабру и щетки (или приводные диски или валики) необходимо снять, промыть и хранить в сухом месте (желательно упакованными в полиэтиленовый пакет или лист), защищенном от пыли. Припаркуйте машину на небольшой тележке в поднятом положении.

Кроме того, убедитесь, что баки полностью пустые и совершенно чистые.

Очистите машину в целом, см. раздел 9 «ИНСТРУКЦИИ ПО ТЕХНИЧЕСКОМУ ОБСЛУЖИВАНИЮ».

Отключите машину от источника питания (в зависимости от модели: отключите машину от сети или отсоедините разъем АНДЕРСОН от проводов аккумулятора).

Модели с аккумуляторами: полностью зарядите аккумуляторы, прежде чем передавать их на склад. При длительном простое подзаряжайте аккумуляторы (не реже одного раза в два месяца), чтобы постоянно поддерживать их заряд на максимальном уровне.



ВАЖНО

Если регулярно не подзаряжать аккумуляторы, они могут быть необратимо прийти в негодность.

8. ТЕХНИЧЕСКОЕ ОБСЛУЖИВАНИЕ И ПОДЗАРЯДКА АККУМУЛЯТОРОВ

! ОПАСНО

Не проверяйте уровень заряда аккумуляторов путем образования искры. Аккумуляторы выделяют легковоспламеняющиеся пары. Перед проверкой или зарядкой аккумуляторов рядом не должно быть открытого пламени или тлеющего огня. Выполняйте описанные выше операции в проветриваемом помещении.

8.1 Аккумуляторы

! ОПАСНО

Перед обслуживанием машины остановитесь на ровной поверхности, выключите машину, извлеките ключ и включите стояночный тормоз (при наличии).

Срок службы аккумуляторов зависит от их надлежащего технического обслуживания. Для максимального срока службы аккумуляторов необходимо соблюдать следующие инструкции:

- **Аккумуляторы AGM/Gel:** Не заряжайте аккумуляторы чаще одного раза в день и только после того, как машина проработает не менее 15 минут.
- **Литиевый аккумулятор:** Литиевый аккумулятор готов к использованию
- Не оставляйте аккумуляторы частично разряженными на длительное время.
- Заряжайте аккумуляторы только в хорошо проветриваемом помещении, чтобы предотвратить скопление газа. Заряжайте аккумуляторы в местах с температурой окружающей среды не выше 27 °C.
- Перед повторным использованием машины дайте зарядному устройству полностью зарядить аккумуляторы.
- **Свинцово-кислотные аккумуляторы типа WET:** Поддерживайте надлежащий уровень электролита в свинцово-кислотных аккумуляторах типа WET, еженедельно проверяя уровень.

Ваша машина оснащена либо свинцово-кислотными аккумуляторами типа WET, либо не требующими техобслуживания герметичными аккумуляторами AGM, поставляемыми компанией Gadlee.

! ОПАСНО

При обслуживании машины держите все металлические предметы подальше от аккумуляторов. Избегайте контакта с аккумуляторной кислотой.

- АККУМУЛЯТОРЫ, НЕ ТРЕБУЮЩИЕ ТЕХОБСЛУЖИВАНИЯ

В герметичные аккумуляторы AGM, не требующие техобслуживания, не добавляют воды. По-прежнему требуется чистка и другое плановое обслуживание.

- ЛИТИЕВЫЕ АККУМУЛЯТОРЫ

Не требуют техобслуживания, но все еще требуется чистка и другое плановое обслуживание. Обязательно полностью зарядите аккумуляторы, прежде чем передавать их на склад. При длительном простое подзаряжайте аккумуляторы (не реже одного раза в месяц), чтобы постоянно поддерживать их заряд на максимальном уровне.

- При выходе литиевого аккумулятора из строя свяжитесь с сервисным центром Gadlee; запрещается разбирать аккумулятор. Гарантия аннулируется, если удалить гарантийную наклейку.

- СВИНЦОВО-КИСЛОТНЫЕ АККУМУЛЯТОРЫ ТИПА WET

Для свинцово-кислотных аккумуляторов типа WET требуется плановая доливка воды в соответствии со следующими инструкциями:

Еженедельно проверяйте уровень электролита в аккумуляторах.

Перед зарядкой уровень электролита должен быть немного выше пластин аккумулятора, как показано на рисунке. Если уровень низкий, добавьте дистиллированную воду. НЕ ПЕРЕПОЛНЯЙТЕ АККУМУЛЯТОР! В процессе зарядки электролит расширится и может вылиться. После зарядки можно добавить дистиллированную воду примерно на 3 мм ниже смотровых трубок.

Перед зарядкой

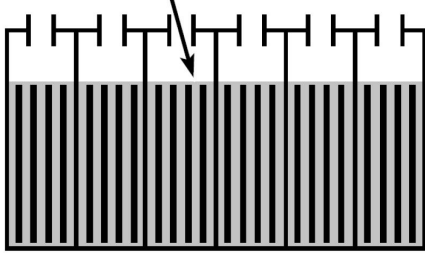

После зарядки

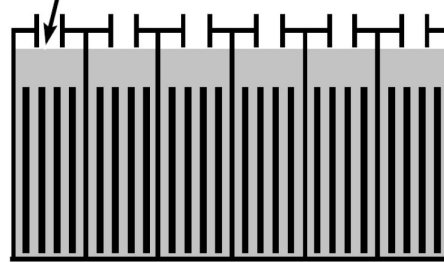

 **ВАЖНО**

В процессе зарядки убедитесь, что крышки аккумуляторов установлены на своем месте. После зарядки аккумуляторов может появиться запах серы. Это нормально.

8.2 Зарядка аккумуляторов

Инструкции по зарядке в настоящем руководстве предназначены для зарядного устройства, поставляемого с вашей машиной. Использование других зарядных устройств, не поставляемых и не одобренных компанией Gadlee, запрещено. Если ваша машина оснащена внешним зарядным устройством для аккумуляторов, см. инструкции по эксплуатации в руководстве пользователя зарядного устройства. Если в комплекте машины отсутствует зарядное устройство, обратитесь к агенту по продажам или в компанию Gadlee за рекомендациями по зарядному устройству.

! ОПАСНО

Использование несовместимых зарядных устройств для аккумуляторов может привести к повреждению аккумуляторов и стать причиной пожара.

 **ВАЖНО**

Зарядное устройство настроено на зарядку аккумулятора, поставляемого с вашей машиной. Если необходимо перейти на аккумулятор другого типа или емкости (например, свинцово-кислотные аккумуляторы, аккумуляторы типа AGM, не требующие технического обслуживания, литиевый аккумулятор и т. д.), необходимо изменить профиль зарядки зарядного устройства, чтобы предотвратить повреждение аккумулятора. Свяжитесь с агентом по продажам или компанией Gadlee для получения дополнительной информации о настройках зарядного устройства.

! ОПАСНО

Аккумуляторы выделяют газообразный водород. Это может привести к взрыву или пожару. Не допускайте искр и открытого пламени при зарядке.

 **ВАЖНО**

В процессе обслуживания аккумуляторов остановитесь на ровной поверхности, выключите машину, извлеките ключ и включите стояночный тормоз (при наличии).

- Переместите машину в помещение с хорошей вентиляцией.
- Поставьте машину на ровную, сухую поверхность, выключите машину и извлеките ключ.

- Если машина оснащена свинцово-кислотными аккумуляторами типа WET, еженедельно перед зарядкой проверяйте уровень электролита в аккумуляторах.
- Если машина имеет встроенное зарядное устройство, подключите кабель питания встроенного зарядного устройства (рис. Н, поз. 1).
- Зарядное устройство автоматически начнет зарядку и отключится при полной зарядке. Максимальная продолжительность зарядки может занять до 6-12 часов в зависимости от типа аккумуляторов.
- После зарядки аккумуляторов отсоедините кабель питания. Для моделей с внешним зарядным устройством всегда сначала отсоединяйте кабель питания переменного тока, а затем отключайте зарядное устройство от машины.

! ОПАСНО

Не отключайте кабель постоянного тока внешнего зарядного устройства от розетки машины, когда зарядное устройство работает. Это может привести к искрению. Если зарядное устройство необходимо отключить во время зарядки, сначала отключите кабель питания переменного тока.



ВАЖНО

Не отсоединяйте кабели аккумуляторов, когда подключено зарядное устройство, это может привести к повреждению печатной платы.

9. ИНСТРУКЦИИ ПО ТЕХНИЧЕСКОМУ ОБСЛУЖИВАНИЮ

! ОПАСНО

Перед выполнением любых операций по техническому обслуживанию отключите машину от сети (модели с кабелем) или отключите разъем машины от разъема аккумулятора. Техническое обслуживание электрической цепи и все остальные операции, явно не описанные в настоящем руководстве, должны выполняться только квалифицированным персоналом в соответствии с действующим законодательством по технике безопасности и в соответствии с описанием в руководстве по техническому обслуживанию.

9.1 Техническое обслуживание - общие правила

Выполнение регулярного технического обслуживания в соответствии с инструкциями производителя повышает производительность и продлевает срок службы машины.

В процессе очистки машины всегда соблюдайте следующие инструкции:

- Избегайте использования водяных очистителей. Вода может проникнуть в электрический отсек или в электродвигатели, что приведет к повреждению или короткому замыканию.
- Не используйте пар, он может деформировать пластиковые детали при нагревании.
- Не используйте растворители или углеводороды, которые могут повредить колпаки или резиновые детали.

9.2 Плановое техническое обслуживание

9.2.1 Поплавковый выключатель: очистка

- Снимите крышку бака грязной воды, снимите корзину (рис. I, поз. 2) и поплавков (рис. I, поз. 1), затем очистите поплавок и корзину.
- Очистите фильтр бака моющего средства (рис. N).

9.2.2 Лопатки швабры: замена

Лопатки швабры счищают с пола пленку воды и моющего средства, обеспечивая идеальную сушку. Со временем непрерывное соскабливание скругляет и расщепляет острый край, соприкасающийся с полом, что снижает эффективность сушки и, следовательно, требует замены лопаток. Поэтому необходимо часто проверять их состояние износа.

Обмен или замена лопаток:

- Опустите швабру с помощью рычага швабры (рис. D, поз. 2).
- Наклоните машину назад и положите рукоятку на пол.
- Снимите втулку всасывающего шланга (рис. E, поз. 4) со швабры.
- Снимите швабру (рис. E, поз. 1) с опорной пластины, полностью открутив две ручки (рис. E, поз. 2).
- Снимите фиксаторы лопаток и сами лопатки, отвинтив ручки (рис. E, поз. 5).
- Лопатку можно использовать повторно, переворачивая край, соприкасающийся с полом, пока оба края не износятся, или замените лопатку на новую, закрепив ее на винтах на корпусе швабры.
- Установите на место два фиксатора лопаток и сами лопатки и завинтите отвинченные ранее ручки.
- Установите на место швабру на ее опору, следуя инструкциям, указанным в параграфе 6.2.

9.3 Периодическое техническое обслуживание

9.3.1 Ежедневное техническое обслуживание

Ежедневно по окончании работы необходимо выполнять следующие действия:

- Отключите машину от источника питания.
- Опустошите бак грязной воды и при необходимости очистите его.
- Очистите лопатки швабры, убедившись, что они не сильно изношены; замените их, если это необходимо.
- Убедитесь, что всасывающее отверстие швабры не засорено, очистите его от налипших загрязнений.
- **Модели с аккумуляторами:** зарядите аккумуляторы в соответствии с процедурой, описанной выше.

9.3.2 Еженедельное техническое обслуживание

- Очистите поплавков бака грязной воды и проверьте правильность его работы.
- Очистите всасывающую трубку.
- Очистите бак грязной воды и бак раствора.
- **Модели с аккумуляторами:** проверьте уровень электролита в аккумуляторах и при необходимости долейте дистиллированной воды.

9.3.3 Полугодовое техническое обслуживание

- Квалифицированный персонал должен проверить электрическую систему и калибровку.

10. УСТРАНЕНИЕ НЕИСПРАВНОСТЕЙ

10.1 Способы устранения возможных неисправностей

[B] = машины с аккумуляторами

[C] = машины с кабелем

Возможные сбои, связанные с машиной в целом

НЕИСПРАВНОСТИ	ПРИЧИНЫ	СПОСОБЫ УСТРАНЕНИЯ
Машина не работает	• [B] = разъем аккумулятора отключен	• [B] = подключите аккумуляторы к машине
	• [B] = аккумуляторы разряжены	• [B] = подзарядите аккумуляторы
	• [C] = перегорел предохранитель	• [C] = замените предохранитель
	• [C] = вилка кабеля машины отключена от электросети	• [C] = подключите вилку машины к электросети
Щетки не вращаются	• светодиод главного выключателя не горит	• нажмите главный выключатель
	• переключатель щеток не нажат	• нажмите переключатель щеток
	• [B][C] = сработала тепловая защита электродвигателя щеток: электродвигатель перегрелся	• [B][C] = отпустите рычаг щеток, установите переключатель щеток в положение «выкл.» (светодиод не горит), дайте машине остыть не менее 45 минут.
	• отсоединены разъемы питания или теплового выключателя электродвигателя	• повторно подключите разъемы источника питания или теплового выключателя электродвигателя.
	• [C] = перегорел предохранитель	• [C] = замените предохранитель
	• [B] [C] = неисправно реле электродвигателя щеток	• [B] [C] = замените реле
	• [B] = аккумуляторы разряжены	• [B] = подзарядите аккумуляторы
	• неисправен редуктор	• замените редуктор
	• неисправен электродвигатель	• замените электродвигатель
	Проблемы с запуском электродвигателя щеток (только в моделях с кабелем)	• вы работаете сухой щеткой на очень шероховатом полу
• вы работаете с удлинителями, у которых несоответствующее сечение кабеля питания, или напряжение заметно ниже, чем предназначено для полумоечной машины (на 15% меньше)		• избегайте использования неподходящих удлинителей. Увеличьте сечение электрических проводов и найдите розетки, рассчитанные на более высокое напряжение.
• неисправен электродвигатель		• замените электродвигатель
Неравномерная мойка пола машиной	• щетка или абразивный диск изношен	• замените их
Раствор не выходит	• светодиод кнопки подачи моющего средства не горит	• нажмите кнопку подачи моющего средства
	• бак раствора пуст	• наполните его
	• неисправен электродвигатель щеток	• включите электродвигатель, нажав рычаг щеток
	• закупорена трубка, по которой раствор подается на щетку	• удалите засор, очистите каналы
	• неисправен электромагнитный клапан	• замените электромагнитный клапан
	• фильтр загрязнен	• почистите фильтр
	• кран загрязнен или не работает	• почистите или замените кран

Поток раствора продолжает поступать на щетку	<ul style="list-style-type: none"> • неисправен электромагнитный клапан 	<ul style="list-style-type: none"> • замените электромагнитный клапан
Всасывающий двигатель не работает	<ul style="list-style-type: none"> • светодиод кнопки всасывания не горит 	<ul style="list-style-type: none"> • нажмите кнопку всасывания
	<ul style="list-style-type: none"> • всасывающий электродвигатель неисправен или на него не подается питание 	<ul style="list-style-type: none"> • проверьте правильность подключения разъема питания электродвигателя к основной проводке; в противном случае замените электродвигатель
	<ul style="list-style-type: none"> • [B] = аккумуляторы разряжены 	<ul style="list-style-type: none"> • [B] = подзарядите аккумуляторы
Швабра плохо моет или всасывает	<ul style="list-style-type: none"> • край резиновых лопаток, соприкасающийся с полом, закруглился 	<ul style="list-style-type: none"> • замените резиновую лопатку
	<ul style="list-style-type: none"> • в швабре или трубке возникло препятствие или повреждение 	<ul style="list-style-type: none"> • удалите препятствие и устраните повреждение
	<ul style="list-style-type: none"> • сработал поплавок (бак грязной воды полный), или заблокирован загрязнением или сломан 	<ul style="list-style-type: none"> • опорожните бак грязной воды или выполните необходимый ремонт поплавка
	<ul style="list-style-type: none"> • закупорка всасывающей трубки 	<ul style="list-style-type: none"> • освободите трубку от засора
	<ul style="list-style-type: none"> • всасывающая трубка не подсоединена к швабре или повреждена • электродвигатель всасывающего устройства неисправен или на него не подается питание 	<ul style="list-style-type: none"> • подсоедините или отремонтируйте трубку • проверьте правильность подключения разъема питания электродвигателя к основной проводке; проверьте, что защитный предохранитель не перегорел; в противном случае замените электродвигатель
Аккумуляторы не обеспечивают нормальное время работы (только модели с аккумуляторами)	<ul style="list-style-type: none"> • полюса и зарядные зажимы аккумуляторов загрязнены и окислились 	<ul style="list-style-type: none"> • очистите и смажьте полюса и зажимы, подзарядите аккумуляторы
	<ul style="list-style-type: none"> • низкий уровень электролита 	<ul style="list-style-type: none"> • добавить дистиллированную воду, доливая все элементы в соответствии с инструкциями
	<ul style="list-style-type: none"> • зарядное устройство аккумуляторов не работает или не подходит для них 	<ul style="list-style-type: none"> • см. инструкции к зарядному устройству
	<ul style="list-style-type: none"> • существуют значительные различия в плотности между различными элементами аккумулятора • машина работает со слишком большим давлением на щетку 	<ul style="list-style-type: none"> • заменить поврежденный аккумулятор • уменьшите давление на щетку
Аккумулятор слишком быстро разряжается во время использования, хотя он был заряжен правильно; и в конце подзарядки был проверен денситометром; аккумулятор заряжался равномерно (только для моделей с аккумулятором).	<ul style="list-style-type: none"> • аккумулятор новый, но не выдает 100 % ожидаемой емкости 	<ul style="list-style-type: none"> • необходимо выполнить приработку аккумулятора, выполнив 20-30 циклов заряда и разряда для получения максимальной производительности
	<ul style="list-style-type: none"> • машина используется при максимальной емкости в течение непрерывных периодов времени, но автономность недостаточна 	<ul style="list-style-type: none"> • по возможности используйте аккумуляторы большей емкости или замените аккумуляторы на другие, уже заряженные
	<ul style="list-style-type: none"> • электролит испарился и полностью не покрывает пластины 	<ul style="list-style-type: none"> • долейте дистиллированную воду, пока все пластины не будут залиты, и зарядите аккумулятор

<p>Аккумулятор слишком быстро разряжается во время использования, подзарядка с помощью электронного зарядного устройства слишком быстрая. В конце аккумулятора выдает нужное напряжение (около 2,14 В в каждом пустом элементе), но при проверке денситометром оказалось, что аккумулятор заряжен неравномерно (только модели с аккумулятором)</p>	<ul style="list-style-type: none"> • аккумулятор, уже заполненный кислотой производителем, слишком долго хранился перед зарядкой и первым использованием 	<ul style="list-style-type: none"> • если подзарядка обычным зарядным устройством не эффективна, необходимо провести двойную подзарядку, состоящую из следующих операций: <ul style="list-style-type: none"> - медленная подзарядка около 10 часов током, равным 1/10 номинальной емкости, выраженной в 5 часах (пример: для аккумуляторной батареи емкостью 100 А*ч(5) ток должен быть 10 А, реализуемый ручным зарядным устройством); - пауза 1 час; - зарядка обычным зарядным устройством
---	---	--

<p>По окончании зарядки с помощью электронного зарядного устройства аккумулятор не обеспечивает правильное напряжение (около 2,14 В на элемент без нагрузки), и при проверке ареометром заряжен неравномерно.</p>	<ul style="list-style-type: none"> • аккумулятор не был подключен к зарядному устройству (например, из-за того, что низковольтный разъем зарядного устройства был ошибочно подключен к разъему машины) 	<ul style="list-style-type: none"> • подключите зарядное устройство к разъему аккумулятора
	<ul style="list-style-type: none"> • зарядное устройство и розетка, к которой подключен аккумулятор, несовместимы 	<ul style="list-style-type: none"> • убедитесь, что характеристики источника питания, указанные в паспортной табличке зарядного устройства, соответствуют характеристикам источника питания электросети
	<ul style="list-style-type: none"> • зарядное устройство было установлено неправильно 	<ul style="list-style-type: none"> • учитывая фактическое напряжение, доступное в розетке, убедитесь, что соединения первичной обмотки трансформатора внутри зарядного устройства выполнены правильно (см. руководство по зарядному устройству)
	<ul style="list-style-type: none"> • зарядное устройство не работает 	<ul style="list-style-type: none"> • убедитесь в наличии напряжения на зарядном устройстве, в том, что предохранители не перегорели и ток подается на аккумулятор; попробуйте зарядить другим выпрямителем. Если зарядное устройство не работает, обратитесь в центр технического обслуживания и укажите серийный номер зарядного устройства.

<p>По окончании зарядки с помощью электронного зарядного устройства аккумулятор не обеспечивает правильное напряжение (около 2,14 В на элемент без нагрузки), при проверке с помощью ареометра выявлено, что только один или несколько элементов разряжены (только модели с аккумуляторами).</p>	<ul style="list-style-type: none"> • один или несколько элементов повреждены 	<ul style="list-style-type: none"> • по возможности замените поврежденные элементы. Для одноблочных аккумуляторов на 6 или 12 В замените аккумулятор полностью.
---	---	--

Электролит в аккумуляторе мутный (только для моделей с аккумуляторами)	<ul style="list-style-type: none"> • аккумулятор достиг конечного числа циклов зарядки/разрядки, заявленных производителем 	<ul style="list-style-type: none"> • замените аккумулятор
	<ul style="list-style-type: none"> • аккумулятор заряжался слишком большим током 	<ul style="list-style-type: none"> • замените аккумулятор
	<ul style="list-style-type: none"> • аккумулятор заряжался сверх предела, рекомендованного производителем 	<ul style="list-style-type: none"> • замените аккумулятор

Gadlee®

Gadlee Green Cleaning Equipment Corporation

№ 59, Xianan Road, Guicheng

Область Наньхай, г. Фошань 528200 провинция Гуандун, Китай

Тел.: +86 757 81019199; Факс: +86 757 81019198

Бесплатный телефон для междугороднего вызова: 4008-833-830

<http://www.gadlee.com> Эл. почта: enquiry@gadlee.com